

Gruppe 6	Artikel-Bezeichnung	Seite
	Präz.- Haarlineale	68
	Holzetui für Haarlineale	68
	Harrlineal-Satz	68
	Präz.- Stahllineale (DIN 874/0 + 1 + 2)	69
	Montagelineale	70
	Aluminium-Flachlineale	70
	Aluminiumlineale	71
	Facetten-Lineale	71
	Werkstattlineale	71
	Präz.- Arbeitsmaßstäbe (DIN 866 A + B)	71
	Pimeter - Spezialbandmaß	72
	Biegsame Maßstäbe	72
	Breite Stahlmaßstäbe	72

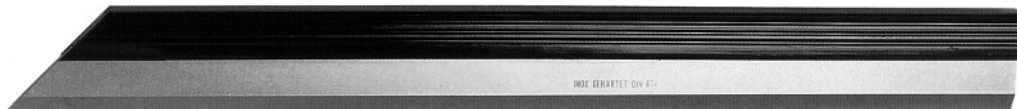

Präzisions-Haarlineale DIN 874/00

- ganz gehärtet, geschliffen und geläppt
- mit Isoliergriff
- im Lederetui

Best.-Nr. 500 Normalstahl, Meßkante brüniert

Best.-Nr. 501 rostfrei (Inox), Meßkante verchromt

Länge mm	Best.-Nr. Normalstahl	Euro / Stk.	Best.-Nr. rostfrei (Inox)	Euro / Stk.
50	500.050	9,50	501.050	11,00
75	500.075	10,00	501.075	11,50
100	500.100	11,00	501.100	12,40
125	500.125	12,00	501.125	13,40
150	500.150	13,50	501.150	16,20
200	500.200	16,80	501.200	19,00
250	500.250	22,80	501.250	28,60
300	500.300	27,60	501.300	33,40
400	500.400	53,40	501.400	69,40
500	500.500	68,50	501.500	100,50
600	500.600	108,00	501.600	176,60
800	500.800	233,00	501.800	290,00
1000	500.110	331,00	501.110	372,00

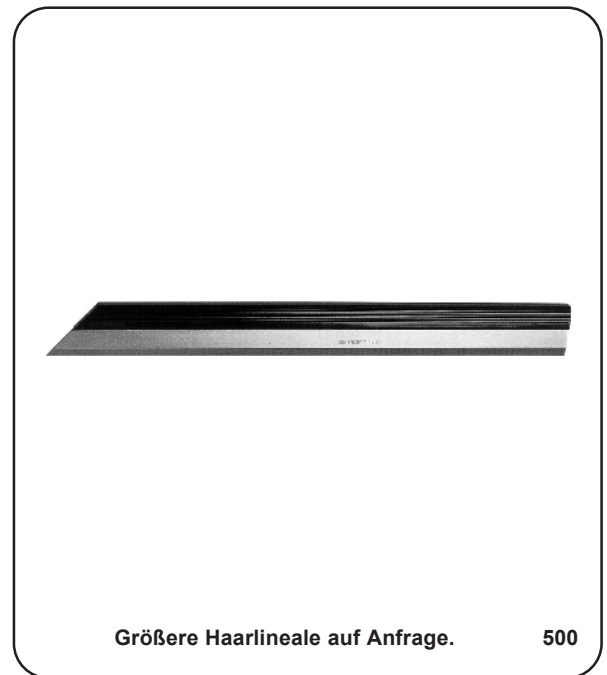

Holzetui für Haarlineale

Länge mm	Best.-Nr. Holzetui	Euro / Stk.
50	501.050H	3,90
75	501.075H	3,90
100	501.100H	4,50
125	501.125H	5,00
150	501.150H	5,50
200	501.200H	6,40
250	501.250H	7,00
300	501.300H	7,80
400	501.400H	9,80
500	501.500H	11,80
600	501.600H	16,80
800	501.800H	27,60
1000	501.110H	34,60



Haarlineal-Satz

Mit diesen Haarlinealen sind Messungen bis in die Ecken, in Nuten, Sacklöcher etc. kein Problem. Durch die verschiedenen Breiten ist eine optimale Anpassung an die jeweiligen Platzverhältnisse gegeben.

- aus Stahl, gehärtet und feingeschliffen
- bestehend aus 6 Stück
- im Holzetui

Best.-Nr.	Breiten mm	Euro / Stk.
545.000	8 / 12 / 16 / 20 / 30 / 40	219,00

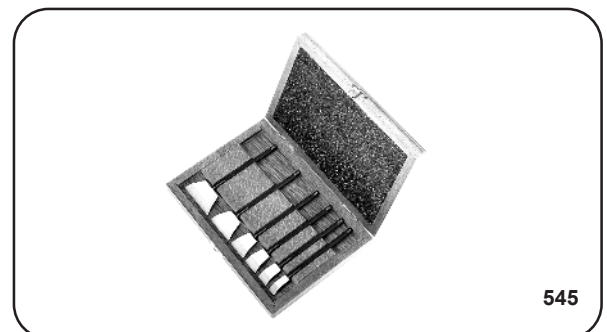

Präzisions-Stahllineale DIN 874/0

- Hochkanten und Flachseiten genau bearbeitet
- ab 2000 mm I-förmig mit 2 Handschlitzten

Best.-Nr. 502 Normalstahl

Best.-Nr. 503 rostfreier Stahl (Inox)

Abmessungen mm	Best.-Nr. Normalstahl	Euro / Stk.	Best.-Nr. rostfrei (Inox)	Euro / Stk.
500 x 50 x 10	502.050	55,60	503.050	83,90
750 x 50 x 10	502.075	64,20	503.075	112,20
1000 x 60 x 12	502.100	123,30	503.100	210,30
1500 x 70 x 14	502.150	199,20	503.150	340,60
2000 x 80 x 15	502.200	375,90	503.200	707,40
2500 x 100 x 16	502.250	549,80	503.250	1133,90
3000 x 120 x 18	502.300	864,50	503.300	1947,00
4000 x 140 x 20	502.400	1484,00	-	-
5000 x 140 x 20	502.500	1846,00	-	-

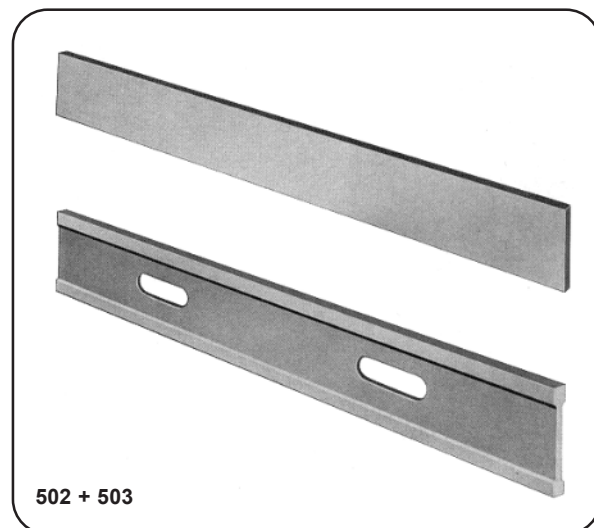

Präzisions-Stahllineale DIN 874/1

- Hochkanten und Flachseiten genau bearbeitet
- ab 2000 mm I-förmig mit 2 Handschlitzten

Best.-Nr. 504 Normalstahl

Best.-Nr. 505 rostfreier Stahl (Inox)

Abmessungen mm	Best.-Nr. Normalstahl	Euro / Stk.	Best.-Nr. rostfrei (Inox)	Euro / Stk.
500 x 40 x 8	504.050	27,90	505.050	50,00
750 x 50 x 10	504.075	45,50	505.075	59,60
1000 x 50 x 10	504.100	56,40	505.100	128,00
1500 x 60 x 12	504.150	116,30	505.150	217,50
2000 x 70 x 14	504.200	288,40	505.200	513,30
2500 x 80 x 15	504.250	352,20	505.250	698,20
3000 x 100 x 16	504.300	622,80	505.300	1379,00
4000 x 120 x 18	504.400	1043,00	-	-
5000 x 140 x 20	504.500	1757,00	-	-

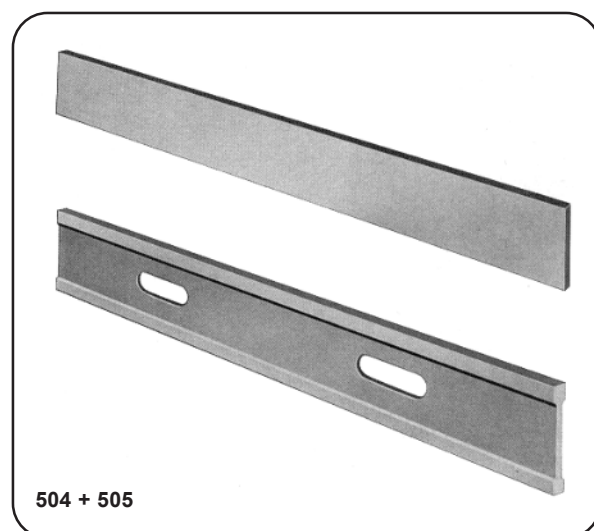

Präzisions-Stahllineale DIN 874/2

- Hochkanten und Flachseiten genau bearbeitet
- ab 4000 mm I-förmig mit 2 Handschlitzten

Best.-Nr. 506 Normalstahl

Best.-Nr. 507 rostfreier Stahl (Inox)

Abmessungen mm	Best.-Nr. Normalstahl	Euro / Stk.	Best.-Nr. rostfrei (Inox)	Euro / Stk.
500 x 30 x 6	506.050	16,50	507.050	24,50
750 x 40 x 8	506.075	29,20	507.075	59,60
1000 x 40 x 8	506.100	34,00	507.100	63,40
1500 x 50 x 10	506.150	66,20	507.150	159,00
2000 x 60 x 12	506.200	90,90	507.200	269,50
2500 x 70 x 14	506.250	172,80	507.250	488,50
3000 x 80 x 15	506.300	263,30	507.300	639,00
4000 x 100 x 16	506.400	684,00	-	-
5000 x 120 x 18	506.500	1063,00	-	-

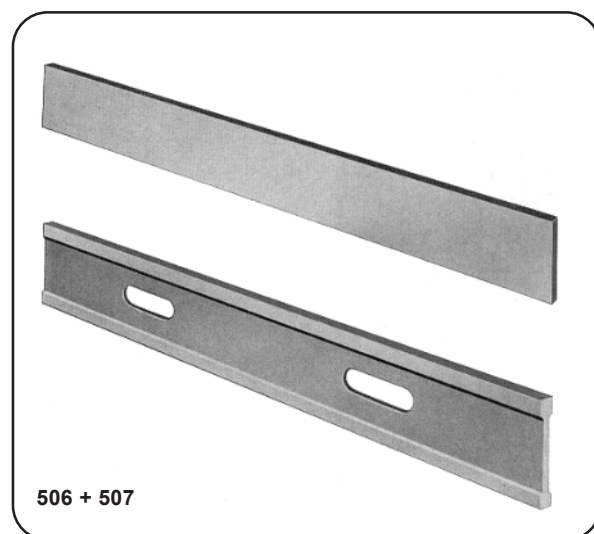

Montagelineale DIN 874

- mit breiten Prüfflächen
- I-förmig
- mit Erleichterungsbohrungen
- **geringes Gewicht**
- geringe Durchbiegungswerte
- Prüfflächen feingeschliffen
- Seitenflächen geschliffen
- Mittelteil lackiert

Best.-Nr. 509 DIN 874/0

Best.-Nr. 510 DIN 874/1

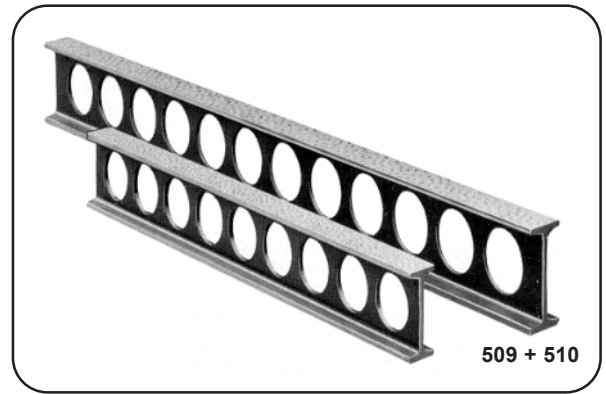

509 + 510

Abmessungen mm	Gewicht ca. kg	Best.-Nr. DIN 874/0	Euro / Stk.
500 x 80 x 40	2	509.050	305,00
500 x 100 x 30	3	509.051	276,00
750 x 80 x 40	3,5	509.075	332,00
750 x 100 x 30	4	509.076	318,00
1000 x 100 x 30	5	509.100	373,00
1000 x 160 x 50	12	509.101	483,00
1500 x 100 x 30	7,5	509.150	492,00
1500 x 160 x 50	18	509.151	690,00
2000 x 120 x 40	15	509.200	634,00
2000 x 160 x 50	24	509.201	897,00
2500 x 120 x 40	19	509.250	908,00
2500 x 160 x 50	30	509.251	1173,00
3000 x 140 x 40	26	509.300	1116,00
3000 x 180 x 60	45,5	509.301	1876,00
4000 x 140 x 40	35	509.400	1380,00
4000 x 180 x 60	60,5	509.401	2402,00
5000 x 160 x 40	53	509.500	2178,00
5000 x 200 x 80	102	509.501	4186,00
6000 x 160 x 40	65	509.501	2700,00
6000 x 200 x 80	122	509.501	4948,00

Abmessungen mm	Gewicht ca. kg	Best.-Nr. DIN 874/0	Euro / Stk.
500 x 80 x 40	2	510.050	255,00
500 x 100 x 30	3	510.051	235,00
750 x 80 x 40	3,5	510.075	283,00
750 x 100 x 30	4	510.076	262,00
1000 x 100 x 30	5	510.100	317,00
1000 x 160 x 50	12	510.101	400,00
1500 x 100 x 30	7,5	510.150	418,00
1500 x 160 x 50	18	510.151	572,00
2000 x 120 x 40	15	510.200	552,00
2000 x 160 x 50	24	510.201	745,00
2500 x 120 x 40	19	510.250	781,00
2500 x 160 x 50	30	510.251	966,00
3000 x 140 x 40	26	510.300	976,00
3000 x 180 x 60	45,5	510.301	1566,00
4000 x 140 x 40	35	510.400	1269,00
4000 x 180 x 60	60,5	510.401	2034,00
5000 x 160 x 40	53	510.500	1995,00
5000 x 200 x 80	102	510.501	3609,00
6000 x 160 x 40	65	510.501	2430,00
6000 x 200 x 80	122	510.501	4332,00

Aluminium-Flachlineale DIN 874

mit Hart-Coat-Beschichtung (HC)

- I-förmiger Querschnitt
- **sehr leicht und handlich**
- HC-beschichtet und nachverdichtet
- **hervorragende Härte (500-550 HV)**
- hohe Verschleißfestigkeit
- hohe Korrosionsbeständigkeit
- gutes Gleitverhalten
- geringe Wärmeleitfähigkeit
- Schichtdicke 50 µ ± 5
- ab Länge 2000 mm mit Handschlitz

Best.-Nr. 550 DIN 874/0 Präzisionslineal

Best.-Nr. 551 DIN 874/1 Kontrolllineal

Best.-Nr. 552 DIN 874/2 Arbeitslineal

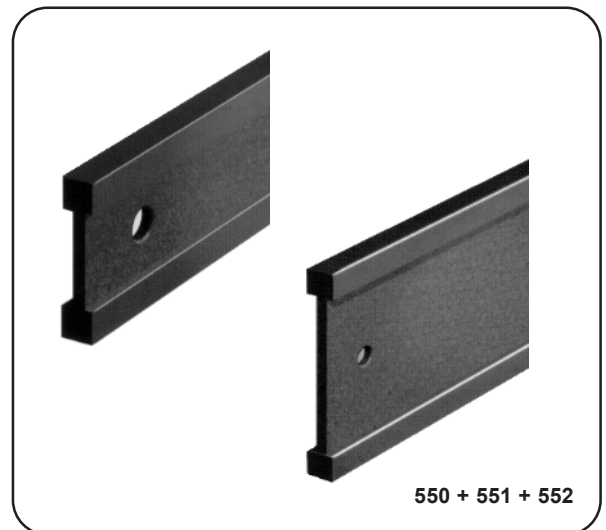

550 + 551 + 552

Abmessungen mm	Gewicht ca. kg	Best.-Nr. DIN 874/0	Euro / Stk.	Best.-Nr. DIN 874/1	Euro / Stk.
500 x 60 x 12	0,7	550.050	184,00	551.050	162,00
1000 x 60 x 12	1,4	550.100	380,00	551.100	324,00
1500 x 100 x 15	4,3	550.150	690,00	551.150	592,00
2000 x 100 x 15	5,9	550.200	945,00	551.200	789,00
2500 x 100 x 15	7,5	550.250	1170,00	551.250	988,00
3000 x 150 x 20	15,9	550.300	2016,00	551.300	1622,00
4000 x 150 x 20	21,3	550.400	2820,00	551.400	2398,00
5000 x 150 x 20	26,7	550.500	3384,00	551.500	2820,00
6000 x 150 x 20	32,1			551.600	3384,00

Abmessungen mm	Gewicht ca. kg	Best.-Nr. DIN 874/2	Euro / Stk.
500 x 60 x 12	0,7	552.050	148,00
1000 x 60 x 12	1,4	552.100	296,00
1500 x 60 x 12	2,1	552.150	465,00
2000 x 60 x 12	2,8	552.200	592,00
2500 x 60 x 12	3,5	552.250	875,00
3000 x 100 x 15	8,7	552.300	1086,00
4000 x 100 x 15	11,6	552.400	1410,00
5000 x 150 x 20	26,7	552.500	2665,00
6000 x 150 x 20	32,1	552.600	3215,00

Lineale aus Aluminium

- handlich leicht, korrosionsbeständig
- gut und blendfrei ablesbar
- mit Fase und mm-Teilung

Abmessungen mm	Best.-Nr.	Euro / Stk.
300 x 50 x 5	512.300	9,60
600 x 50 x 5	512.600	12,60
1000 x 50 x 5	512.110	20,40

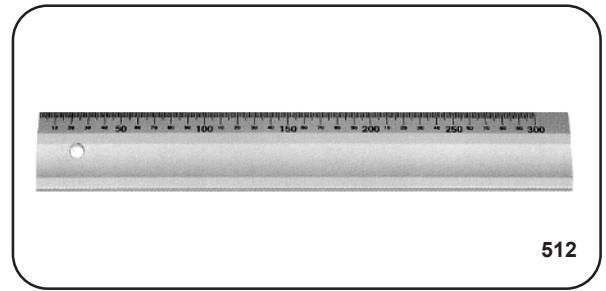

512

Facetten-Lineal DIN 866/B

- aus Stahl, poliert
- mit Facette
- ohne Schutzenden
- mm-Teilung

Abmessungen mm	Best.-Nr. Normalstahl	Euro / Stk.
500 x 40 x 5	513.050	41,00
1000 x 40 x 5	513.100	73,20
1500 x 40 x 5	513.150	111,70
2000 x 40 x 5	513.200	175,50
3000 x 40 x 5	513.300	237,00

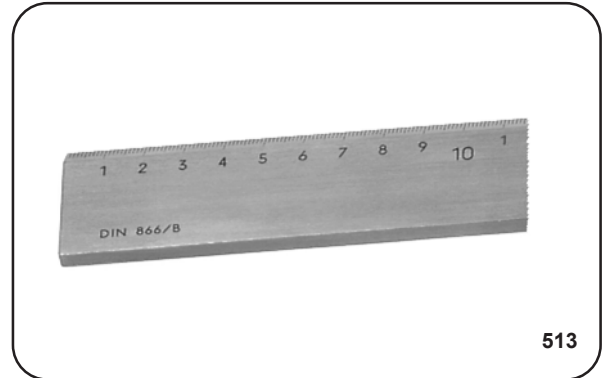

513

Werkstattlineale

- mit Facette
- mit mm-Teilung
- fein poliert

Abmessungen mm	Best.-Nr. Normalstahl	Euro / Stk.
300 x 40 x 5	517.030	11,90
500 x 40 x 5	517.050	16,80
600 x 40 x 5	517.060	20,60
800 x 40 x 5	517.080	30,50
1000 x 40 x 5	517.100	31,60
1500 x 40 x 5	517.150	59,90
2000 x 40 x 5	517.200	93,00

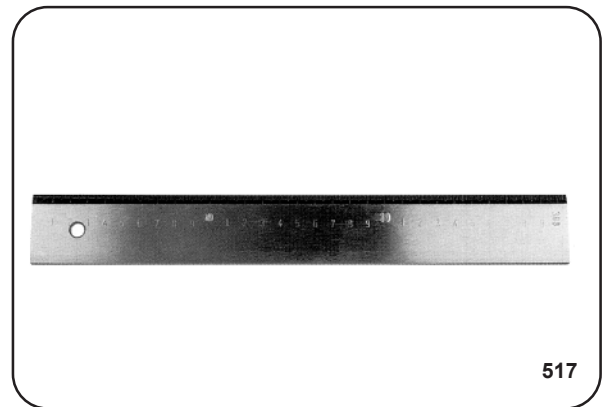

517

Präzisions-Arbeitsmaßstäbe DIN 866/A

- mit mm-Teilung
- auf beiden Seiten 5 mm Schutzenden

Best.-Nr. 519 Normalstahl

Best.-Nr. 520 rostfreier Stahl (Inox)

Abmessungen mm	Best.-Nr. Normalstahl	Euro / Stk.	Best.-Nr. rostfrei (Inox)	Euro / Stk.
500 x 30 x 6	519.050	22,00	520.050	35,20
1000 x 40 x 8	519.100	45,00	520.100	73,90
1500 x 40 x 8	519.150	84,00	520.150	115,80
2000 x 50 x 10	519.200	112,50	520.200	219,50
3000 x 50 x 10	519.300	217,90	520.300	419,20
4000 x 60 x 12	519.400	464,60	520.400	674,90

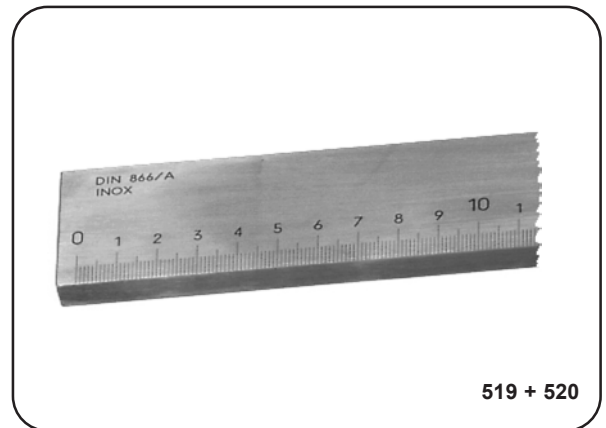

519 + 520

Präzisions-Arbeitsmaßstäbe DIN 866/B

- mit mm-Teilung
- mit 10 mm Schutzende rechts

Best.-Nr. 521 Normalstahl

Best.-Nr. 522 rostfreier Stahl (Inox)

Abmessungen mm	Best.-Nr. Normalstahl	Euro / Stk.	Best.-Nr. rostfrei (Inox)	Euro / Stk.
500 x 25 x 5	521.050	15,00	522.050	22,50
1000 x 30 x 6	521.100	28,50	522.100	47,00
1500 x 30 x 6	521.150	43,60	522.150	74,60
2000 x 40 x 8	521.200	72,80	522.200	127,90
3000 x 40 x 8	521.300	135,30	522.300	244,30
4000 x 50 x 10	521.400	264,60	522.400	473,00

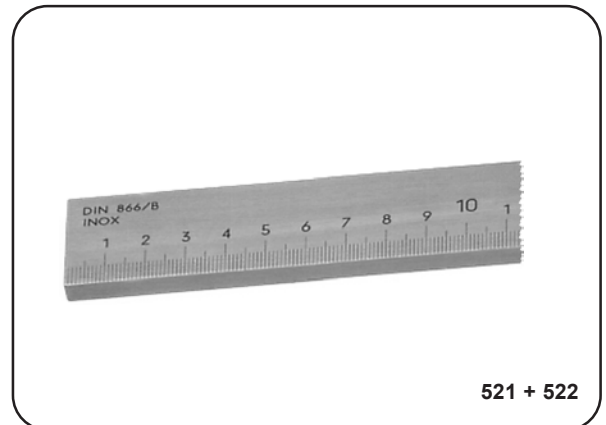

521 + 522

PIMETER - Spezialbandmaß

Zum Messen des Umfanges und Durchmessers an Rundkörpern.

- mit Nonius
- Teilung in mm
- Ablesung 0,1 mm

Best.-Nr. 527 Normalstahl

Best.-Nr. 528 rostfreier Stahl (Inox)

Abmessungen mm	für Ø mm	Best.-Nr. Normalstahl	Euro / Stk.	Best.-Nr. rostfrei (Inox)	Euro / Stk.
60 - 950	20 - 300	527.060	40,40	528.060	59,00
940 - 2200	300 - 700	527.094	47,30	528.094	74,00
2190 - 3460	700 - 1100	527.219	59,80	528.219	85,30
3450 - 4720	1100 - 1500	527.345	73,20	528.345	102,20
4710 - 5980	1500 - 1900	527.471	88,60	528.471	116,50
5970 - 7230	1900 - 2300	527.597	99,50	528.597	141,40
7220 - 8500	2300 - 2700	527.722	181,20	528.722	199,90
8480 - 9760	2700 - 3100	527.848	198,30	528.848	243,80
9730 - 11010	3100 - 3500	527.973	234,60	528.973	299,00



527 + 528

Biegsame Maßstäbe, DIN 7168 m, EG Klasse II

- aus gehärtetem Federbandstahl
- **rostfrei (Inox)**
- geätzte Teilung
- **Teilung mattverchromt**
- **Teilung mm + 1/2 mm**

Abmessungen mm	Best.-Nr.	Euro / Stk.
150 x 13 x 0,5	534.150	1,19
200 x 13 x 0,5	534.200	1,29
250 x 13 x 0,5	534.250	1,35
300 x 13 x 0,5	534.300	1,50
500 x 18 x 0,5	534.500	2,75
1000 x 18 x 0,5	534.110	9,70
1500 x 18 x 0,5	534.160	14,40
2000 x 18 x 0,5	534.210	18,20
3000 x 18 x 0,5	534.310	46,50
4000 x 18 x 0,5	534.410	68,80
5000 x 18 x 0,5	534.510	99,20
6000 x 18 x 0,5	534.610	127,90

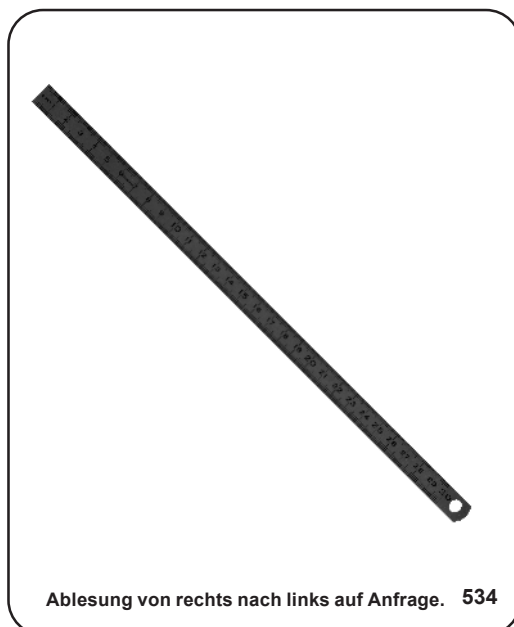

Ablesung von rechts nach links auf Anfrage. 534

Breite Maßstäbe, DIN 7168 m, EG Klasse II

- aus gehärtetem Federbandstahl
- **rostfrei (Inox)**
- geätzte Teilung
- **Teilung mattverchromt**
- **Teilung mm + 1/2 mm**

Abmessungen mm	Best.-Nr.	Euro / Stk.
300 x 30 x 0,8	540.300	4,00
500 x 30 x 0,8	540.500	8,30
1000 x 30 x 0,8	540.110	16,40
2000 x 30 x 0,8	540.210	32,00

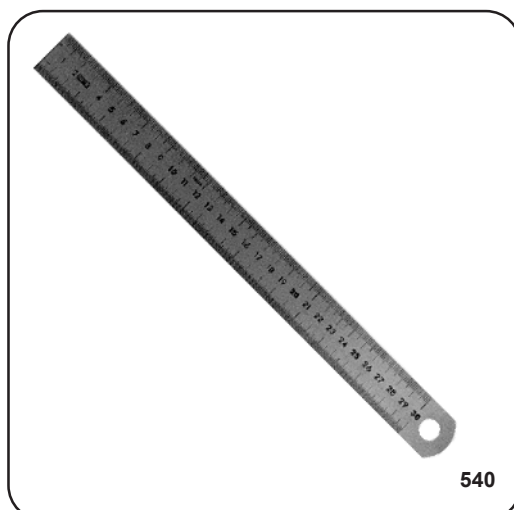

540