

---

<b>Gruppe 7</b>	<b>Artikel-Bezeichnung</b>	<b>Seite</b>
	Parallelreißer	74
	Präz. Höhenmeß- u. Anreißgeräte	74
	Präz.- Höhenreißer mit Doppelsäule	74
	Präz. Höhenmeß- u. Anreißgeräte	75
	Präz.- Höhenreißer	75
	Präz.- Höhenmeß- und Anreißgerät	76
	Stangenzirkel (runde Stange)	76
	Stangenzirkel (flache Stange)	76 + 77
	Streichmaße	77
	Präz.- Anreiß- Lehre mit Rolle	78
	Reißnadeln	78



## Parallelreißer

- mit runder Sohle
- **ohne Maßeinteilung**
- mit runder Stange
- **dreh- und schwenkbarer Reißnadel**

Best.-Nr.	Höhe mm	Euro / Stk.
560.300	300	20,00
560.500	500	23,20
560.001	Ersatznadel	4,00

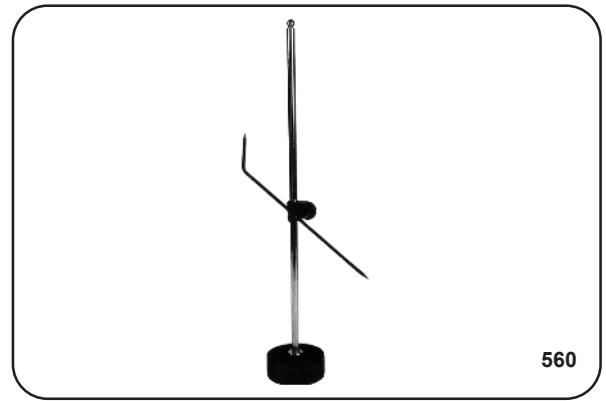

560

## Präzisions-Höhenmeß- und Anreißgerät

- kräftiger Fuß, Standfläche geschliffen
- Anreißmöglichkeit ab "0"
- **Maßstab verchromt** (16 x 12 mm)
- **Feineinstellung durch Reibrad**
- Nadel gekröpft aus Werkzeugstahl
- Nonius 1/20 mm (0.05)

Best.-Nr.	Meßbereich mm	Fußgröße L x B mm	Euro / Stk.
563.300	300	110 x 75	158,50
563.500	500	138 x 90	223,00
563.002	Ersatznadel Normalstahl gekröpft		32,60
563.004	Ersatznadel HM-bestückt gekröpft		40,90

Für die Meßbereiche 750, 1000, 1500  
und 2000 mm bitten wir um Ihre Anfrage.

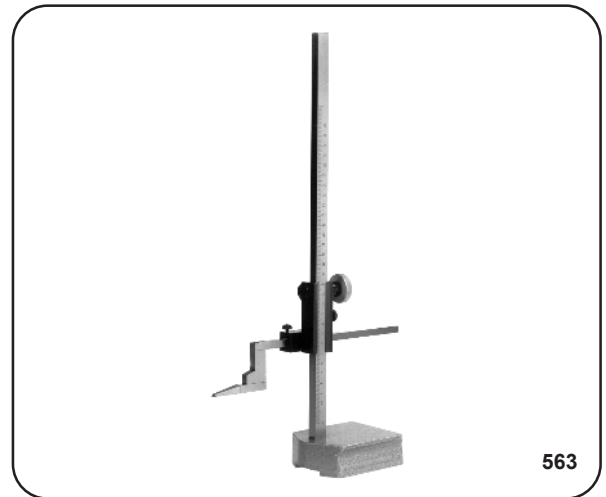

563

## Präzisions-Höhenmeß- und Anreißgerät

- preisgünstige Ausführung -
- mit **Ableselupe**
- Skala und Nonius mattverchromt
- mit **Feineinstellung**
- mit gekröpfter HM-Anreißnadel
- Nonius 1/20 mm (0.05)

Best.-Nr.	Meßbereich mm	Euro / Stk.
565.300	300	69,90
565.500	500	129,60
565.600	600	159,50
565.110	1000	506,00
565.001	HM-Ersatznadel	19,50



565

## Präzisions-Höhenreißer mit Doppelsäule

- mit **doppeltem Zählwerk und Meßuhr**
- Einstellung über Handrad
- mit Meßuhr, Ablesung 0,01 mm
- Anreißnadel hartmetallbestückt
- ab Meßbereich 800 mm mit dritter Stützsäule

Best.-Nr.	Meßbereich mm	Genauigkeit mm	Euro / Stk.
566.300	300	0,03	148,50
566.500	500	0,04	225,00
566.600	600	0,05	282,40
566.800	800	0,06	825,00
566.110	1000	0,08	1156,00
566.001	HM-Ersatznadel für alle Größen		15,60

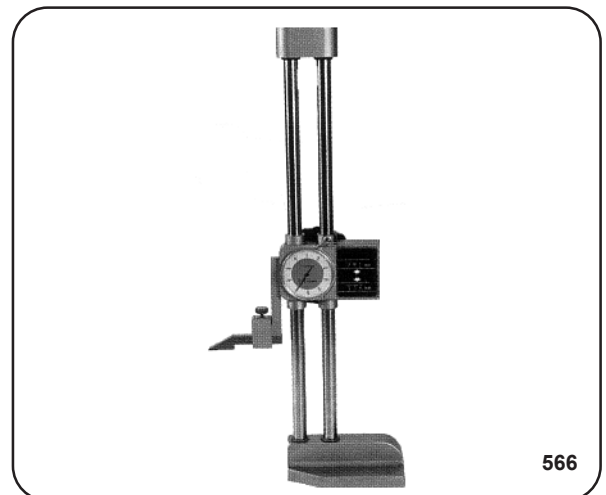

566

Digitale Höhenmeß- und Anreißgeräte Seite 30 + 31.

## Präzisions-Höhenmeß- und Anreißgerät

### Anreiß- und Kontrollgerät

- Parallaxfreie Ablesung
- Skalen mattverchromt
- gehärteter Stahlfuß mit Schmutznuten  
Oberfläche plangeschliffen
- mit Aufnahmearm
- mit Feineinstellung
- **Anreißnadel hartmetallbestückt**
- Nonius 1/50 mm (0.02)

Best.-Nr.	Meßbereich mm	Fußgröße L x B x H mm	Euro / Stk.
567.300	300	100 x 60 x 40	427,90
567.600	600	160 x 110 x 50	574,60
567.110	1000	160 x 110 x 50	1270,00
567.001	Ersatznadel 300 mm (HM) 65mm		76,90
567.003	Ersatznadel 600+1000 (HM) 75 mm		123,50
567.005	Meßuhrhalter Aufnahme 8 H7		109,60
567.006	Meßuhrhalter dreh-u. schwenkbar		64,30
567.008	Holzetui für 300 mm		32,50
567.009	Holzetui für 600 mm		110,90
567.010	Holzetui für 1000 mm		181,40



567

## Präzisions-Höhenreißer

- Parallaxfreie Ablesung
- Nonius 1/20 mm (0.05)
- **Skala und Nonius mattverchromt**
- mit länglichem Fuß, flacher Sohle
- **Anreißnadel aus Stahl**
- Zahnradverstellung

Best.-Nr.	Meßbereich mm	Fußgröße L x B mm	Euro / Stk.
568.300	300	120 x 75	178,60
568.500	500	120 x 75	218,90
568.001	Ersatznadel normal 60 mm (Stahl)		57,20
568.002	Ersatznadel normal 60 mm (HM)		62,40
568.008	Holzetui für 300 mm		36,30
568.009	Holzetui für 500 mm		88,40



568

## Präzisions-Höhenreißer

- Parallaxfreie Ablesung
- **Nonius 1/50 mm (0.02)**
- Skala und Nonius mattverchromt
- mit länglichem Fuß, flacher Sohle
- Zahnradverstellung
- mit gerader Stahlnadel

Best.-Nr.	Meßbereich mm	Fußgröße L x B mm	Euro / Stk.
569.300	300	120 x 75	223,90
569.600	600	120 x 75	280,30
569.110	1000	180 x 100	493,90
569.001	Ersatznadel gerade (Stahl)		56,00
569.002	Ersatznadel gerade (HM)		78,50
569.003	Ersatznadel gekröpft (Stahl)		81,40
569.004	Ersatznadel gekröpft (HM)		100,50
569.005	Meßuhrhalter		72,30
569.008	Holzetui für 300 mm		36,30
569.009	Holzetui für 600 mm		88,40
569.010	Holzetui für 1000 mm		137,50



569

## Präzisions-Höhenmeß- und Anreißgerät

Besonders geeignet für den Modelbau (mit Schwindmaßteilung).

- Parallaxfreie Ablesung
- Skalen mattverchromt
- Präzisionsschiebervorstellung  
mittels Zahnrad und Zahnstange
- Maßstäbe und Nonien auswechselbar
- Skala (mm-links, Schwindmaß rechts)
- **Maßstäbe mit 2 Bezifferungen**  
(1x für gerade; 1x für gekröpfte Nadel)
- Nonius 1/20 mm auf 39 mm
- **Standard-Ausführung mit mm-Maßstab und 1x geraden Nadel**

Best.-Nr.	Meßbereich mm	Fuß-Ø mm	Euro / Stk.
570.600	600	160	864,00
570.110	1000	160	1072,00
570.160	1500	280	1976,00
570.210	2000	280	2874,00
570.001	Ersatznadel gerade Stahl 600+1000		56,00
570.002	Ersatznadel gerade HM 600+1000		78,50
570.003	Ersatznadel gekröpft Stahl 600+1000		104,50
570.004	Ersatznadel gekröpft HM 600+1000		130,60
570.005	Ersatznadel gerade Stahl 1500+2000		105,00
570.006	Ersatznadel gerade HM 1500+2000		144,50
570.007	Ersatznadel gekröpft Stahl 1500+2000		136,30
570.008	Ersatznadel gekröpft HM 1500+2000		157,60



570

## Stangenzirkel mit runder Stange

- mit mm-Teilung
- mit auswechselbaren Stahlspitzen
- Nonius 1/10 mm (0.1)
- mit Feineinstellung

Best.-Nr.	Länge mm	Euro / Stk.
571.500	500	103,00
571.110	1000	130,00
571.160	1500	186,00
571.210	2000	232,00
571.001	Ersatzspitzen Stahl	
		8,90 Paar
571.002	Ersatzspitzen Hartmetall	
		47,50 Paar

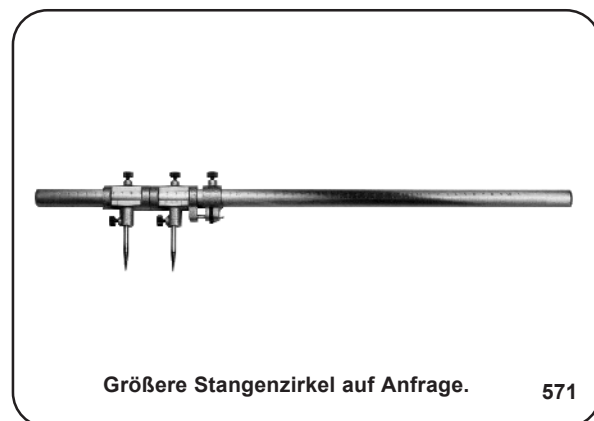

Größere Stangenzirkel auf Anfrage.

571

## Stangenzirkel mit flacher Stange und Reibrad

- mit mm-Teilung
- mit auswechselbaren Stahlspitzen
- Nonius 1/10 mm (0.1)
- Feineinstellung mittels Reibrad

Best.-Nr.	Länge mm	Euro / Stk.
572.050	500	68,40
572.075	750	85,50
572.110	1000	99,90
572.160	1500	129,40
572.210	2000	182,30
572.310	3000	282,50
572.410	4000	455,80
572.001	Ersatzspitzen Stahl	
		10,90 Paar
572.002	Ersatzspitzen Hartmetall	
		39,90 Paar

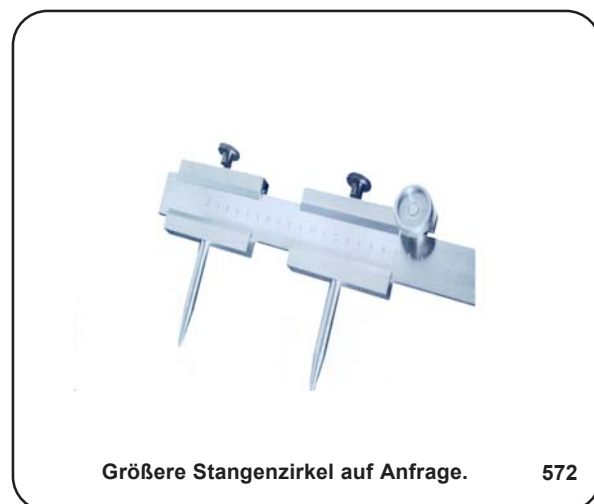

Größere Stangenzirkel auf Anfrage.

572

## Stangenzirkel mit flacher Stange

- mit mm-Teilung
- mit auswechselbaren Stahlspitzen
- Nonius 1/20 mm (0.05)
- mit Feineinstellung

Best.-Nr.	Länge mm	Euro / Stk.
573.050	500	85,50
573.075	750	99,90
573.110	1000	114,00
573.160	1500	147,00
573.210	2000	205,80
573.310	3000	308,90
573.410	4000	485,20
573.001	Ersatzspitzen Stahl	10,90 Paar
573.002	Ersatzspitzen Hartmetall	39,90 Paar

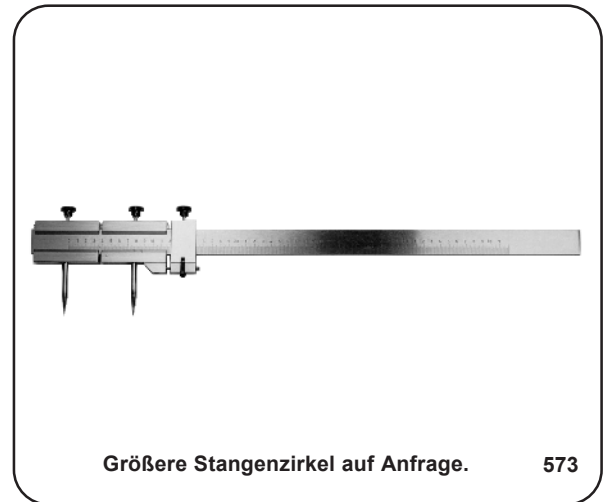

## Streichmaß in flacher Ausführung

- mit mm-Teilung
- Anreißkante gehärtet

Best.-Nr. 580 Normalstahl, mattverchromt

Best.-Nr. Normalstahl	Meßbereich mm	Euro / Stk.
580.200	200	14,50
580.250	250	15,50
580.300	300	16,50

Best.-Nr. 581 rostfreier Stahl (Inox), gehärtet

Best.-Nr. rostfrei (Inox)	Meßbereich mm	Euro / Stk.
581.200	200	15,50
581.250	250	16,50
581.300	300	17,50

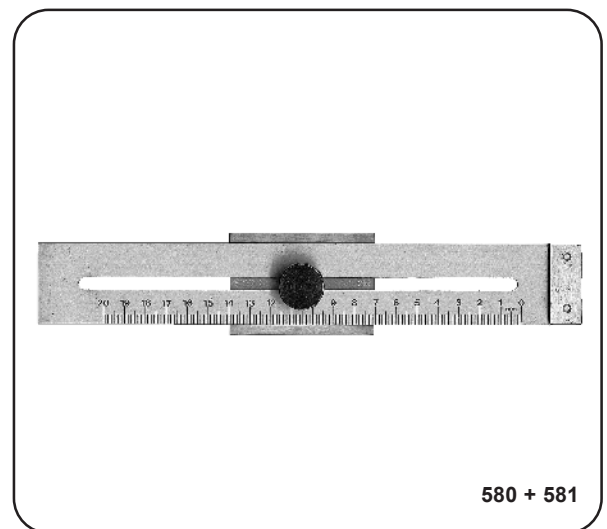

## Streichmaß mit runder Stange

- aus Spezialstahl, mattverchromt
- mit mm-Teilung
- Nonius 1/10 mm (0.1)
- gehärtete Spitze aus Stahl
- mit Feineinstellung

Best.-Nr. 582 mit runder Anreißplatte Ø 60 mm

Best.-Nr.	Meßbereich mm	Euro / Stk.
582.200	200	30,40
582.300	300	35,60
582.400	400	43,40
582.500	500	53,00
582.001	Ersatzspitze aus Stahl	4,90

Best.-Nr. 584 mit quadratischer Anreißplatte 60 x 60 mm

Best.-Nr.	Meßbereich mm	Euro / Stk.
584.200	200	30,40
584.300	300	35,60
584.400	400	43,40
584.500	500	53,00
584.001	Ersatzspitze aus Stahl	4,90

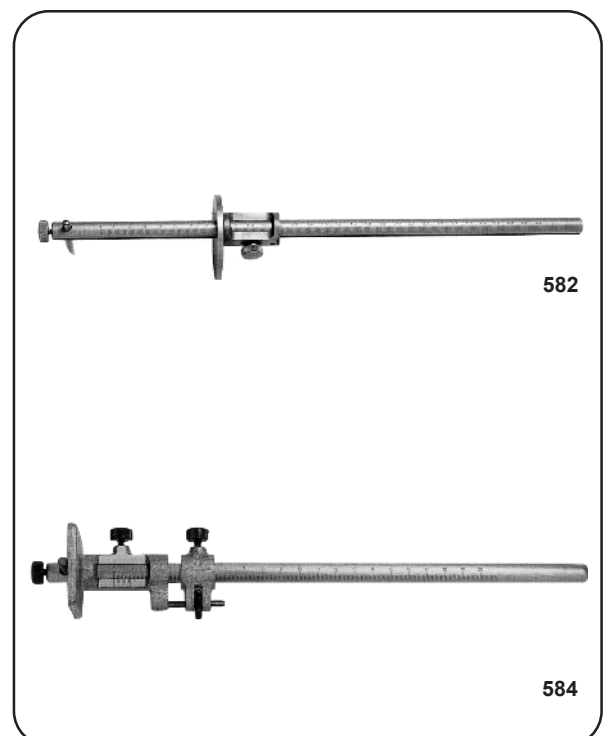

## Präzisions-Anreiß-Lehre mit Rolle

- mit mm- und Zollteilung
- aus rostfreiem Stahl (INOX)
- Skala und Nonius mattverchromt
- mit Feststellschraube
- gehärtete Anreißspitze

Best.-Nr.	Meßbereich mm	Euro / Stk.
585.200	200	20,90
585.400	400	39,50
585.001	Ersatzspitze Stahl	2,50
585.002	Ersatzspitze Hartmetall	5,90

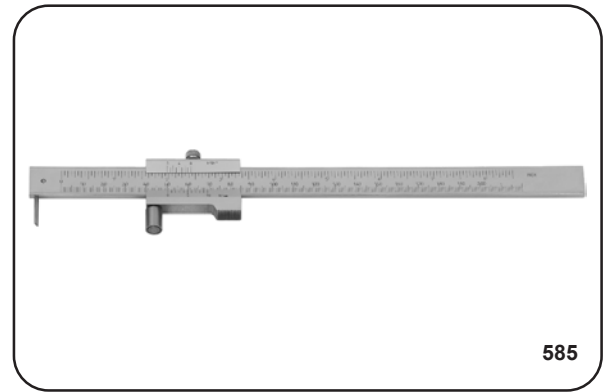

## Reißnadel gerade

Best.-Nr.	Länge mm	Euro / Stk.
590.000	175	1,00

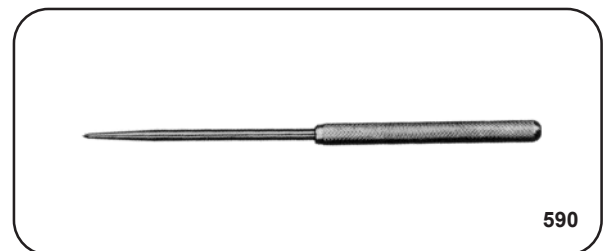

## Reißnadel mit gerader und gebogener Seite

Best.-Nr.	Länge mm	Euro / Stk.
591.000	250	1,20

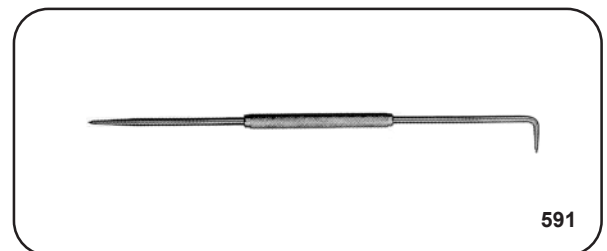

## Reißnadel mit fester Hartmetallspitze

- Sechskantgriff
- mit Ansteckclip

Best.-Nr.	Länge mm	Euro / Stk.
592.000	145	1,50

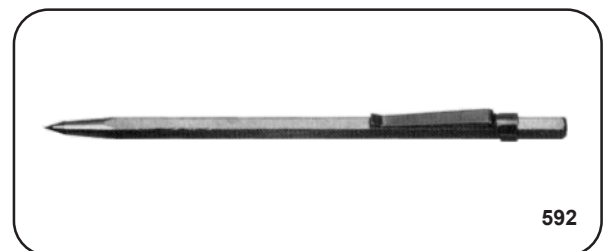

## Reißnadel mit HM-Spitze in Kugelschreiberform

- mit Ansteckclip
- ganz aus Metall
- auswechselbarer Hartmetallspitze

Best.-Nr.	Länge mm	Euro / Stk.
593.000	145	5,60
593.001	HM-Ersatznadel	2,50

